



## TUERCAS DE MONTAJE

### Tuercas para montaje de tipo nariz

Número de parte	Entre caras planas	Espesor de la tuerca	Rosca
N22-12	1 7/8"	1/2"	1 3/8-12

### Tuerca para el vástago

Número de parte	Entre caras planas	Espesor de la tuerca	Rosca
N08-20	3/4"	5/16"	1/2-20

### CB-3295

Soporte de horquilla.  
Material: Acero, zinc platinado brillante.

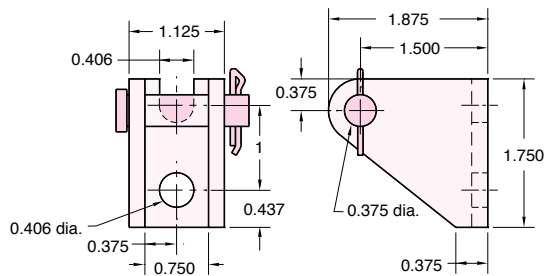

### RK-4099

Sello del vástago reemplazable.  
Material: Cuerpo de aluminio.

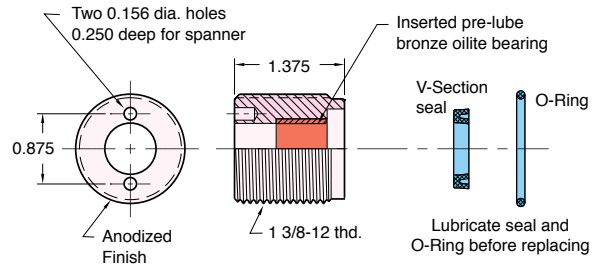

### RC-3281

Horquilla para el vástago  
Material: Acero, zinc platinado brillante.

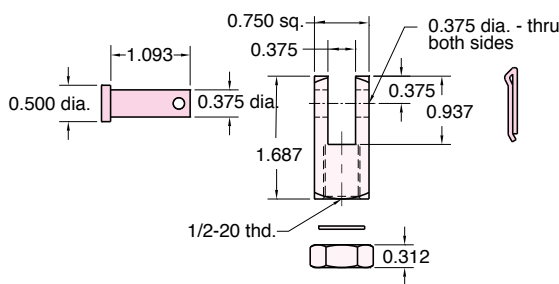

### RE-3285

Terminación para el vástago.  
Material: Acero, zinc platinado brillante.

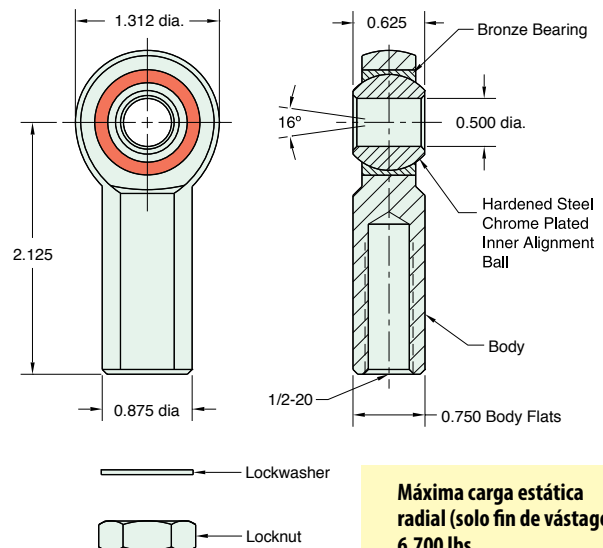

**Máxima carga estática radial (solo fin de vástago): 6,700 lbs**  
**Encaja con cuerda en el vástago 1/2-20**

### FB-4091

Soporte de piso.  
Material: Acero, zinc platinado brillante.

